

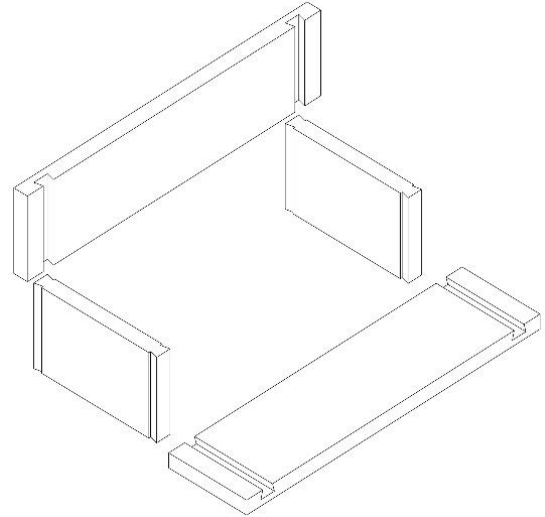

Anleitung  
**Holzbackrahmen  
für selbstgemachtes Brot**



**Produktbeschreibung:**

Dank der einfachen Anwendung zaubern Sie knusprige Brote, die allen schmecken. Während des Backvorgangs nimmt der Brotteig einen leckeren Holzofenduft an. Das Brot bekommt eine knusprige Kruste, während die Seiten schön weich bleiben.

Der Holzrahmen ist komplett zerlegbar und kann nach dem Gebrauch platzsparend verstaut werden. Durch die Schwalbenschanz-Verbindungen sind keine Verschraubungen oder Verleimungen nötig.

Der Holzbackrahmen ist eine Entwicklung des BFVI und ein Schweizer Qualitätsprodukt.

**Anwendung:**

Das Volumen ist für Brotlaibe von 500 gr. ausgerichtet. Vor dem ersten Gebrauch mit klarem Wasser abspülen und gründlich trocknen lassen. Die vier Seitenteile zusammenstecken und den Backrahmen auf ein Backblech mit Backpapier legen. Die Innenflächen mit einem neutralen Speiseöl einpinseln. Nach Gebrauch sollte der Holzbackrahmen zuerst ausgekühlt werden bevor er wieder demontiert wird. Verwenden Sie zur Reinigung kein Spülmittel und geben Sie Ihren Backrahmen nicht in die Spülmaschine.

**Lieferumfang:**

- 1 Holzbackform aus unbehandeltem Buchenholz (Schweizer-Holz)  
(bestehend aus 4 Einzelteilen)
- 1 Pinsel
- 1 Anleitung

**Individuelle Bedruckung:**

Die Holzbackform kann für ein Kunden- oder Firmengeschenk mit einer individuellen Botschaft personalisiert werden. Fragen Sie uns an – wir beraten Sie gerne.

### **Tipps und Tricks:**

Für Geniesser, die lieber es rundum knusprig mögen, können das Brot ca. 10 Min. vor der offiziellen Backzeit ohne Holzrahmen weiter backen lassen.

Als Fertig-Backmischung empfehlen wir die 500gr. «Huusmischung mit Hefe und Salz» von der Firma: Wicki Mühle AG in Schüpfheim – wickimuehle.ch.

### **Masse:**

Langes Seitenteil: 308 x 80 x 14 mm

Kurzes Seitenteil: 126 x 80 x 14 mm

Gewicht: ca. 130 gr.



**Blinden-Fürsorge-Verein  
Innerschweiz BFVI**  
Horw/Luzern  
[www.bfvi.ch](http://www.bfvi.ch)

Tel. 041 349 83 60 – [laden@bfvi.ch](mailto:laden@bfvi.ch)